

WAKEit

User manual

 UK
 DK
 DE



SACKit®

CONTENT



Thank you!	3
Box contents	3
Quick Start Guide	3
Product overview	4
Button functionality	6
Product setup.	8
Troubleshooting	10
Cleaning of the product	11
Technical specifications	11
Important safety information	12
Disposal of the product	12



Tak!	13
Indhold i kassen	13
Quick Start Guide	13
Produkt overblik	14
Knappernes funktioner	16
Produktopsætning	18
Troubleshooting	20
Rengøring af produktet.	21
Tekniske specifikationer	21
Vigtig sikkerhedsinformation	22
Bortskaffelse af produktet	22



Vielen Dank!	23
Verpackungsinhalt	23
Produktübersicht	24
Tastenfunktionen.	26
Produkteinrichtung	28
Problemlösung	30
Reinigung	31
Produktspezifikationen	31
Warnhiweise	32
Beseitigung des produktes	32



THANK YOU!

Thank you for purchasing the WAKEit from SACKit. Please read the entire instruction manual before using the product and save it for future reference. We reserve the right to change or update information and to correct errors, inaccuracies, or omissions in text, images, and technical data. If you have any questions regarding technical problems, please contact our customer services. We hope you will enjoy your new WAKEit.

Enjoy the music!

BOX CONTENTS

- 1 x WAKEit
- 1 x Quick start guide
- 1 x Power supply AC/DC

QUICK START GUIDE

To get you started follow these two easy steps:

- Plug WAKEit to a power supply with the supplied adapter.
- Turn on WAKEit by rotating the dial button clockwise

(Remember to unfold the antenna on the backside before playing any radio channels)

PRODUCT OVERVIEW

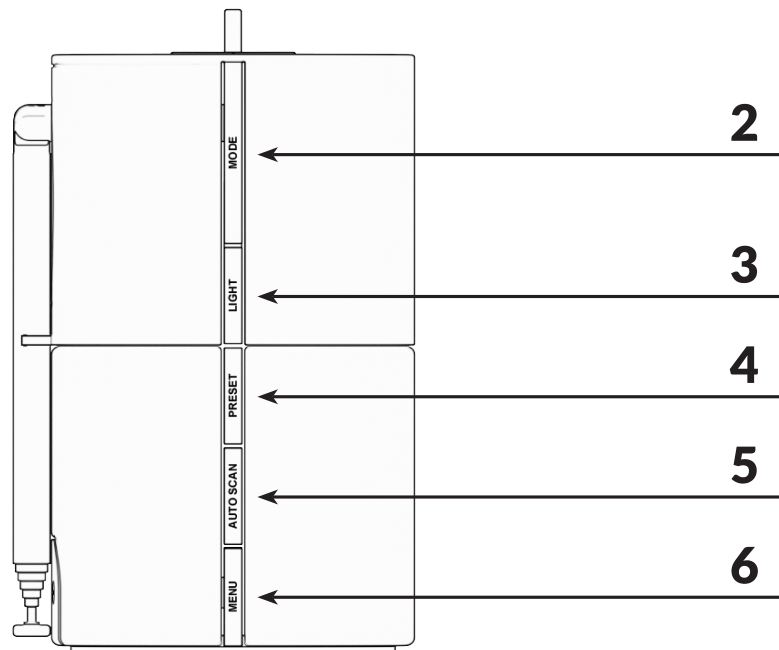
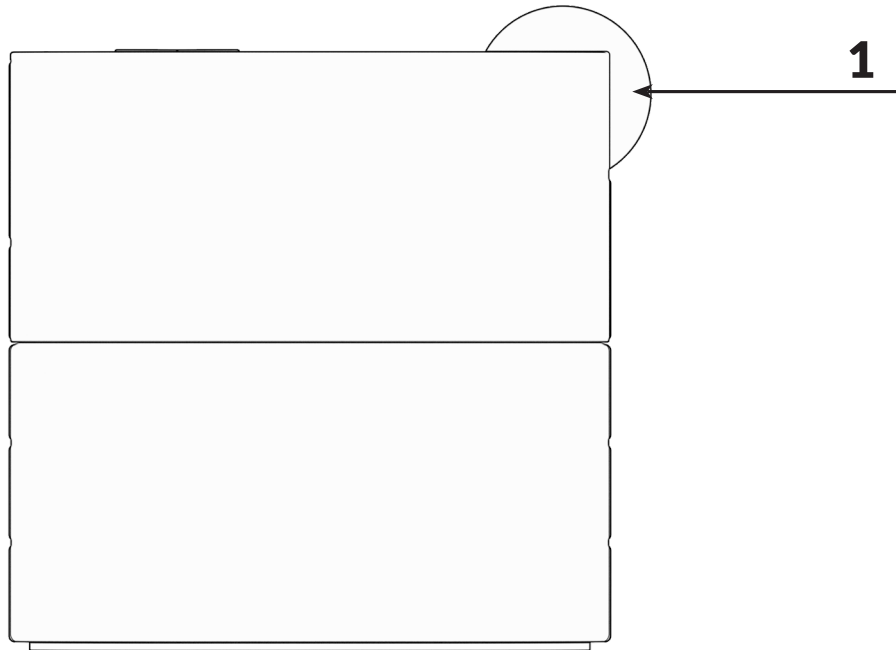

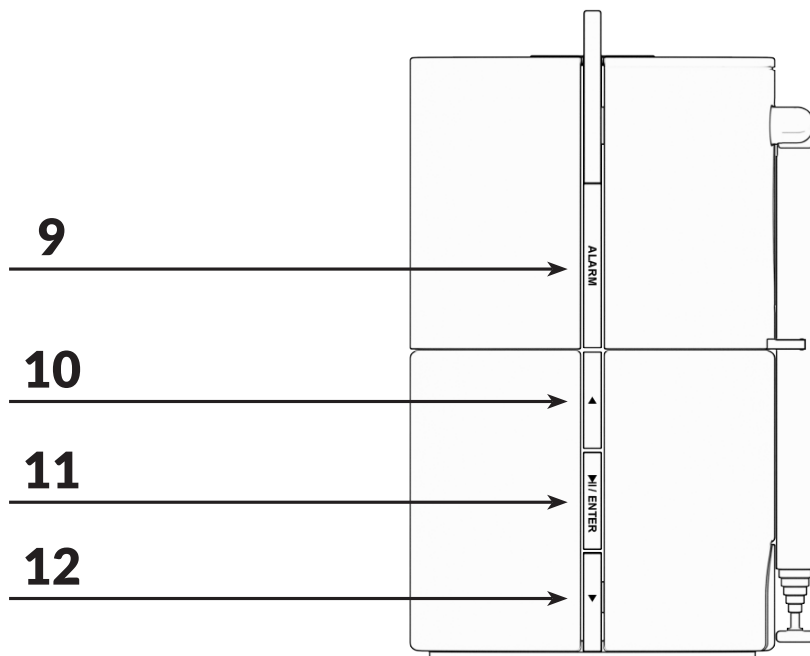
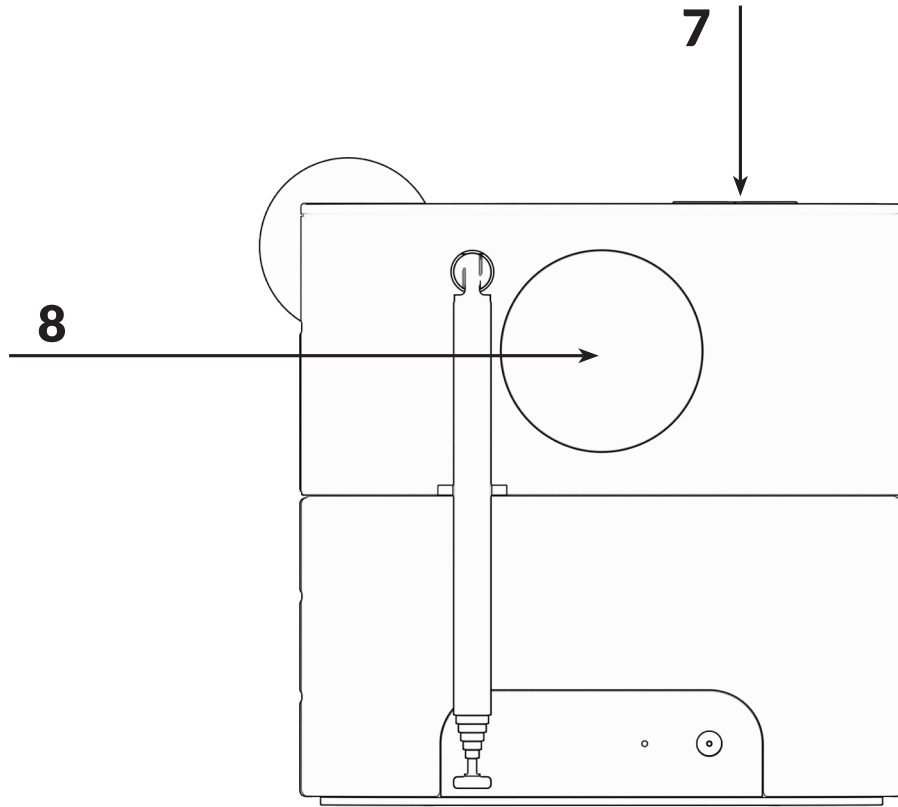

BUTTON FUNCTIONALITY

Here follows a description of all buttons and features. Please use the Overview in the beginning of this user manual to locate them on the WAKEit (page 4-5).

1. Dial button

- Rotating the dial button clockwise to turn WAKEit On. Counterclockwise to turn it Off.
- The dial button also controls the volume. Turn the dial button clockwise to turn the volume up, counterclockwise to turn it down.

2. MODE

- Press the MODE button to switch between the three functions: DAB+ radio, FM-radio, or Bluetooth.
- Press and hold the MODE button to turn off the radio or Bluetooth.

3. LIGHT

- Press the LIGHT button to adjust the screen brightness.
- Press and hold LIGHT button to turn the wakeup light on the back on/off.

4. PRESET

- When WAKEit is in DAB+ or FM-mode, press the PRESET button to access the preset stations list.
- The PRESET button only work when the WAKEit is in DAB+ or FM mode.
- We go through the steps of storing radio channels on page 8.

5. AUTO SCAN

- When WAKEit is in DAB+ or FM-mode, you can start a scan for available stations by pressing the AUTO SCAN button.

6. MENU

- Press the MENU button to access the settings of WAKEit
- Settings are explained on page 9.

7. Wireless charging pad

- On top of the WAKEit you will find the wireless charger (marked by the X).
- When the WAKEit is turned on, place a device that supports wireless charging on the charging pad. The device will start charging automatically.

NOTE:

Wireless charging can interfere with radio signals. It is therefore not recommended to charge any device while in the DAB+ or FM mode. Be aware of this if you wish to use the radio channels as an alarm while you are charging your phone.

8. Wake-up light

- On the back of WAKEit you will find the wake-up light.
- When activated, the wake-up light will begin before your alarm and emulate the sun coming up.
- The wake-up light can also be used as a night lamp, turning it on/off with the LIGHT button.

9. ALARM

- Press the ALARM button to set an alarm. You can have up to 2 alarms set at the same time.
- When an alarm goes off, press the ALARM button to stop it.
(All other buttons snooze the alarm for 5 minutes)
- On page 8 you can see how you set an alarm.

The Arrow Up & Down and The Play/Pause/ENTER buttons are used to control and navigate the WAKEit:

10 & 12. Arrow Up & Down

- In DAB+ mode: Press up and down on the arrow buttons to select stations.
- In FM mode: Press and hold one of the arrow buttons to scan the band for the next station.
- In Bluetooth mode: Press the arrow buttons to play previous or next track.
- Under settings or alarm menu list: Press the buttons to navigate or adjust settings.

11. Play/Pause/ENTER

- In DAB+ and FM mode: Press the ENTER button to mute the sound.
- In Bluetooth mode: Press the ENTER button to pause or play music.
- Under the Menu or Alarm menu list: Press this button to select & confirm.
- During an incoming call (Only if WAKEit is connected to Bluetooth):
Press the ENTER button to pick up the call. Press and hold the button to refuse the call.
During a call press the ENTER button to finish the call.

PRODUCT SETUP

Here follows a description of the setup of the product. A detailed description of the buttons and functionality can be found at pages 6 to 7.

How to play music or radio

WAKEit allows you to listen to DAB+ and FM radio channels, and to music through Bluetooth if connected to a phone or other device.

1. Choose between DAB+, FM or Bluetooth by pressing the MODE button.
2. Use the arrow keys to change channels or music track.
3. Enjoy the music!

Pairing a Bluetooth device to the WAKEit

1. Put the WAKEit in Bluetooth mode.
2. If no device is connected, "Connecting" will show on the display. This means your WAKEit is searching for Bluetooth devices.
3. Go to the Bluetooth settings of your phone/device and ensure Bluetooth is switched on.
4. Find "WAKEit" in the Bluetooth device list and connect to it. WAKEit will emit a sound as soon as it is paired and "Connected" will be displayed on the display.

Preset favorite stations

WAKEit allows you to store 32 of your favorite DAB+ and FM stations as presets. The PRESET button only works when the WAKEit is in DAB+ or FM mode.

1. Play the radio station that you want to store.
2. Press the PRESET button to open a list of 32 radio slots.
3. Use the arrow buttons to select a position on the list which you want to save the current radio channel on.
4. Press and hold the ENTER button until the display shows "Stored".

To listen to your favorite stored station

1. Press the PRESET button
2. Select the preset radio channel you want using the arrow buttons.
3. Press ENTER when the display shows your desired radio channel to play.

NOTE:

If you select a preset that hasn't been allocated a station, then "Empty" will be displayed on the screen.

Setting the alarm

1. Press the ALARM button to enter the alarm menu.
2. You can have up to two alarms set at a time. Start by selecting which alarm you want to set and press the ENTER button to confirm.
3. The selected alarm can be turned on/off. If you want to set an alarm, you must put the alarm in "On" and press ENTER to confirm.
4. Now, select the time for the alarm to go off. Confirm with ENTER.
5. You must now select the alarm sound. You can choose between 5 different sounds under "Sounds" or use the DAB+ or FM radio as an alarm sound.
NOTE: Radio channels need to be saved in PRESET to be used.
6. Select what days the alarm is on. You can choose between "Daily", "Weekdays", "Weekends" or that it should only call "Once".
7. You can now select how many minutes before your alarm, the wake-up light will turn on. You can choose between 5, 10, 15 and 30 minutes before, or choose not to activate the wake-up light at all by choosing "Off".
8. Your alarm is now set and a "Saved" message will be displayed.
Now it's time to go to sleep!

NOTE:

- If you make a mistake during the setup of your alarm, you can press the ALARM button to go back to the previous step.
- WAKEit does not have a built-in battery. This means that all saved alarms will be forgotten if the WAKEit loses its power.

How to turn off an alarm

- Before the alarm goes off:
Enter the alarm menu by pressing the ALARM button. Select which alarm you want to turn off. Set the alarm to "Off" and press the ENTER button to confirm.
- When the alarm goes off:
 - Press the ALARM button to disable the alarm.
 - Press any other button to Snooze the alarm for 5 minutes.

Settings on WAKEit:

Press the MENU button to enter settings on WAKEit. Under settings you can find the following menu points:

- **Time/date:**
Here you can set the time and date for the WAKEit. WAKEit normally sets its time automatically using the DAB+ signal but here you also have the option to turn off this feature.
- **SW version:**
Shows the current software version installed on your WAKEit.
- **Factory reset:**
Here you can reset your WAKEit to its factory settings. If you experience any problems with the product, this is a good place to start.
- **Display light / Backlight:**
Sets the brightness of the display.
- **Station order:** (Can only be found while you are playing DAB+ radio)
Arrange the order of the DAB+ stations.
- **Prune:** (Can only be found while you are playing DAB+ radio)
Removes DAB+ channels from your list that has a bad signal. Usefull if you move your WAKEit to a new position.
- **Language:**
Here you can choose the language of the WAKEit.
- **Radio Announcements / Announcement:** (Can only be found while you are playing radio)
Enables radio broadcast announcements. For example news and traffic.
- **DRC:** (Can only be found while you are playing DAB+ radio)
If DRC is turned on, it will improve the sound quality of your radio channels in rooms with more background noise.
- **Sleep:** (Can only be found while you are playing radio)
When sleep is activated, the radio will stop playing automatically after the desired amount of time.

TROUBLESHOOTING

If you have trouble operating WAKEit, please search the following options for solving the problem. If the solutions below do not help fix your problem, please contact customer service at info@sackit.dk.

No sound from my WAKEit

- Check if it says "Mute" on your display. If so, press the ENTER button while playing radio.
- Try to increase the volume on your Bluetooth device or the speaker.
- Please make sure, that the product is connected to a power outlet.

My WAKEit is on but the display is off

- Check if the display is off by pressing the LIGHT button.
- It is possible to set the display to switch off automatically in the event of inactivity. This is turned off again under settings.

My WAKEit make static noise

- If you are using a Bluetooth connection, then please make sure that the speaker and your Bluetooth device is within 10 meters of each other.
- If you are using DAB+ or FM, then please check that the antenna is fully extended.

Bluetooth connection failed

- Please make sure, that WAKEit is in correct Bluetooth pairing mode.
- Check if your WAKEit is already connected to another Bluetooth device. WAKEit can only be connected to one WAKEit device at a time.
- Please make sure, that the speaker and your Bluetooth device is within 10 meters of each other.
- Please make sure, that there is no obstructions between the speaker and your Bluetooth device.
- Try connecting another Bluetooth device.

Failure in station scanning in DAB+ or FM mode

- Check if the antenna is fully extended.

WAKEit has radio static or losses the signal when I listen to radio from DAB+ or FM mode

- Do not use wireless charging while listening to the radio as the wireless charger interferes with WAKEits radio signal.
- Check if the antenna is fully extended to improve the radio signal.

My device or WAKEit is very warm when charging

- The wireless charger must not be covered as this might result in overheating
- Do not charge your device with a steel plate or magnetic back, as this may damage your devices

CLEANING OF THE PRODUCT

1. Kindly switch off WAKEit before you clean it and remove it from the power supply
2. Do not use any chemicals to clean the product. If you need to clean the WAKEit please use a soft cloth with a mild cleaner
3. Use a damp cotton or microfiber cloth for cleaning.
4. When cleaning, be careful to avoid water at electrical inlets. Larger amounts of water and liquids can damage WAKEit.

TECHNICAL SPECIFICATIONS

- Model: WAKEit Multifunctional Clock Radio
- Speaker output: 3W
- Display: 3.3" LCD
- Frequency response: 100Hz-15KHz (-10dB)
- FM-Frequency range: 87.5MHz~108MHz
- DAB-Frequency range: 174.928MHz~239.200MHz
- Bluetooth version: 5.0
- Play mode: DAB+/FM/Bluetooth
- Qi output: 5W, 7.5W, 10W
- Number of charging coils: 1
- Distance for Qi wireless pad: <8mm
- Product size: 150x95x150mm
- Weight: 740g

IMPORTANT SAFETY INFORMATION

Please read the following information and operate the WAKEit and accessories accordingly to ensure correct and safe use of the product. We are not responsible for damage caused by failure to comply with the instructions or irresponsible use of the product.

Warning

To prevent any fires or electrical hazards please act according to the following guidelines:

- Do not disassemble or replace any parts of this device. Please contact professional maintenance or qualified service center if there is any damage to the device.
- Do not expose this device to rain, water or wet places.
- Do not place the product in or close to any liquid
- If any liquids flows inside the product, please shut down the product and contact customer service center
- Do not place this device in or close to sources of excessive heat or fire. (Such as: candles, fireplaces or direct sunlight)
- Please shut down in lightning weather
- Keep this device away from any dust and vibration.
- Do not use excessive force when using any of the control buttons.
- If the product is below 5°C when you receive it, please open the product packaging and wait for it to reach room temperature.
- To prevent overheating, please do not install the speaker in enclosed spaces. Be sure to set aside at least 10 cm around the product for ventilation.
- Be sure to place this device on stable, flat and level surfaces only.
- Do not charge your device wirelessly with a steel plate or magnetic back, this may damage your devices
- Use only the official WAKEit power supply. If you need a power supply, you can always contact our customer service.

DISPOSAL OF THE PRODUCT

WAKEit is made from recyclable and high quality materials. Do not dispose of together with living garbage. Please understand the local classification about collecting electrical products. Correct disposal of the product will help to prevent negative impact to the environment.



TAK!

Tak fordi du har købt denne WAKEit Clockradio fra SACKit. Læs venligst hele brugermanualen før du tager produktet i brug, og gem den til senere brug. Vi tager forbehold for fejl i tekst, billeder og andre tekniske data. Hvis du har spørgsmål vedrørende tekniske problemer så kontakt vores kundeservice på info@sackit.dk. Vi håber, at du bliver glad for din nye WAKEit.

Enjoy the music!

INDHOLD I KASSEN

- 1 x WAKEit
- 1 x Quick start guide
- 1 x Strømforsyning AC/DC

QUICK START GUIDE

Følg disse tre enkle trin for at komme i gang:

1. Sæt WAKEit til strøm med den medfølgende adapter.
2. Tænd WAKEit ved at rotere drejeknappen med uret.
3. WAKEit indstiller automatisk tiden ved hjælp af DAB+ signalet.

(Det kan være nødvendigt at udfolde antennen på bagsiden for at opnå tilstrækkeligt signal når du hører radio)

PRODUKT OVERBLIK

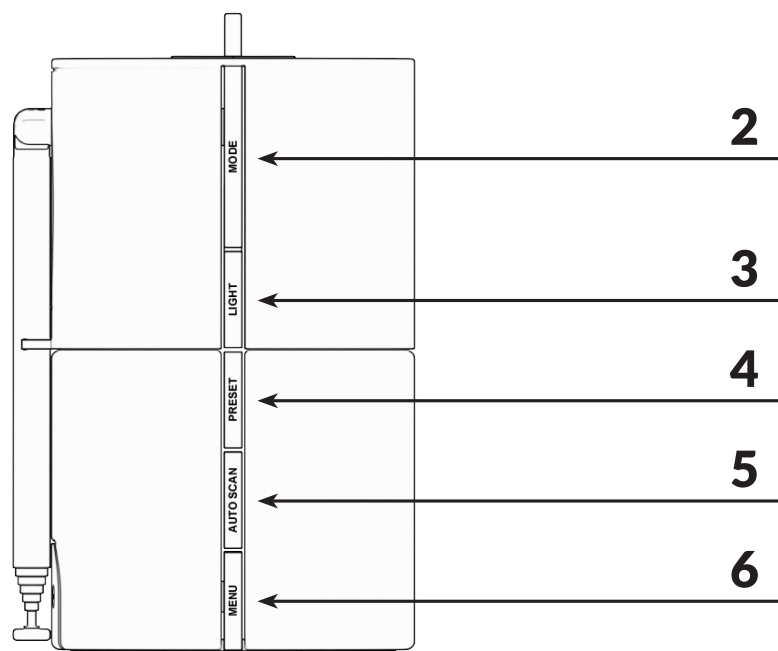
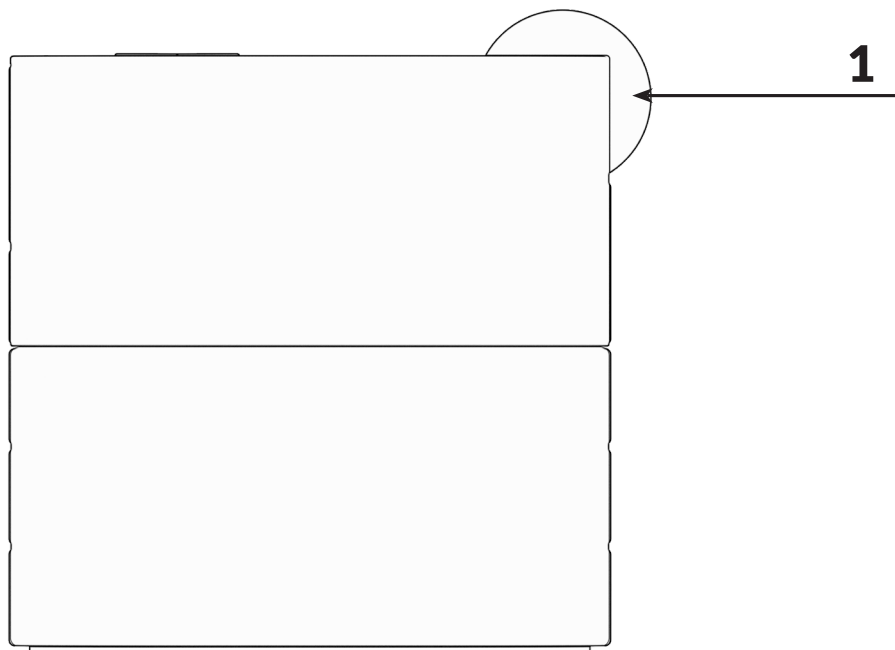

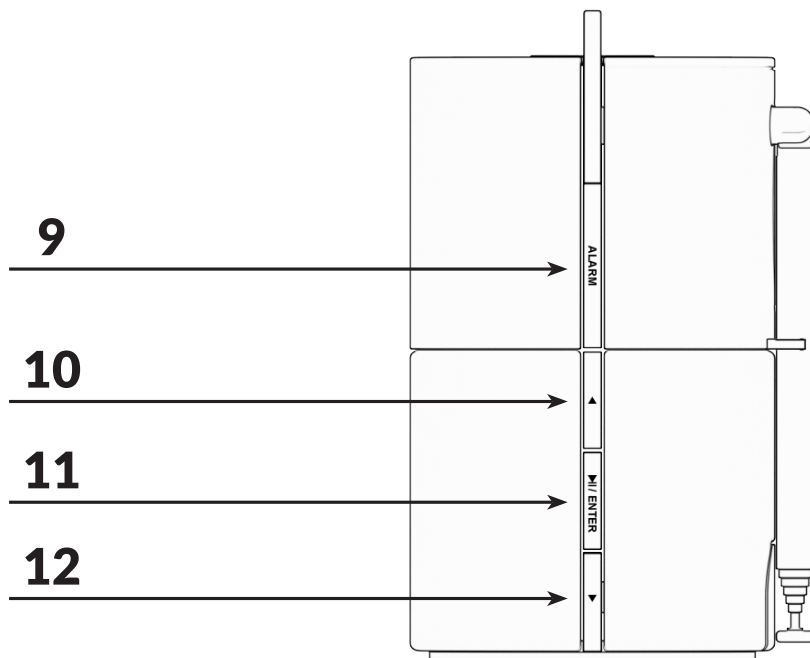
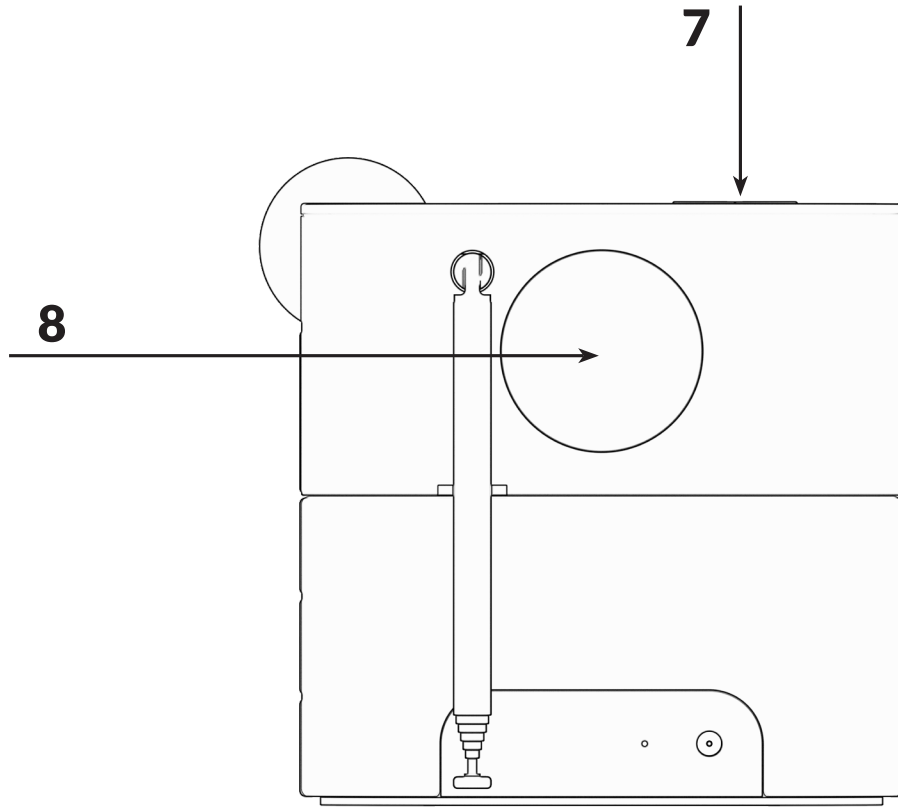

KNAPPERNES FUNKTIONER

Herunder følger en beskrivelse af knapper og funktioner, knappens nummer henviser til produktoversblikket præsenteret på side 14 og 15.

1. Hjul knap

- Roter drejeknappen med uret for at tænde WAKEit. Mod uret for at slukke den.
- Drejeknappen justerer også volumen. Roter med uret for at skrue volumen op. Mod uret for at skrue ned.

2. MODE

- Tryk på MODE knappen for at vælge mellem de tre funktioner: DAB+ radio, FM-radio eller Bluetooth.
- Hold MODE knappen inde for at slukke for radio eller Bluetooth.

3. LIGHT

- Tryk på LIGHT knappen for at justere skærmens lysstyrke.
- Hold LIGHT knappen inde for at tænde og slukke lyset på bagsiden.

4. PRESET

- Når WAKEit er i DAB+ eller FM-mode, kan der trykkes på PRESET knappen for at få adgang til listen over gemte radiokanaler.
- PRESET knappen virker kun når man er i DAB+ eller FM-mode.
- På side 18 gennemgås, hvordan man gemmer radiokanaler.

5. AUTO SCAN

- Når WAKEit er i DAB+ eller FM-mode kan der trykkes på AUTO SCAN knappen for starte en scanning efter tilgængelige stationer.

6. MENU

- Tryk på MENU knappen for at få adgang til indstillingerne på WAKEit.
- Du finder en gennemgang af indstillingerne på side 19.

7. Trådløs opladning

- På toppen af WAKEit finder du den trådløse oplader (markeret med et X).
- Når WAKEit er tændt, kan enheder der understøtter trådløs opladning placeres her. Enheden vil automatisk begynde at oplade.

BEMÆRK:

Trådløs opladning kan forstyrre radiosignaler. Det anbefales derfor ikke at oplade noget mens radioen er i DAB+ eller FM-mode. Vær opmærksom på dette hvis du ønsker at blive vækket med radio om morgenen mens du lader din telefon.

8. Wake-up lys

- På bagsiden af WAKEit finder du det indbyggede wake-up lys.
- Når det er aktiveret, vil wake-up lyset tænde før din alarm og efterligne solen der står op.
- Wake-up lyset kan også bruges som natlampe. Natlampen tændes og slukkes ved hjælp af LIGHT knappen.

9. ALARM

- Tryk på ALARM knappen for at sætte en alarm. Du kan have op til to alarmer sat til ad gangen.
- Når alarmen ringer, trykker man på ALARM knappen for at slukke den.
(Alle andre knapper snoozer alarmen i 5 minutter)
- Se hvordan du sætter din alarm på side 18.

Pilene Op & Ned samt Play/Pause/ENTER knapperne bliver brugt til at navigerer menuerne på WAKEit:

10 & 12. PIL OP/NED

- I DAB+ mode: Brug pil op og pil ned for at vælge mellem stationer.
- I FM-mode: Hold en af piletasterne inde for at scanne efter den næste station.
- I Bluetooth mode bruges knapperne til at vælge næste eller forrige sang.
- Under indstillinger eller alarmmenuen bruges knapperne til at navigere rundt med.

11. Afspil/Pause / Enter

- I DAB+ og FM-mode: Tryk på ENTER knappen for at mute lyden.
- I Bluetooth mode: Tryk på ENTER knappen for at pause eller spille musik.
- Under indstillinger eller alarmmenuen bruges knappen til at vælge og bekræfte valg.
- Ved et telefonopkald (Kun hvis WAKEit er forbundet med Bluetooth):
Tryk på denne knap for at tage et opkald. Hold knappen inde for at afvise et opkald. Under et igangværende opkald lægges der på ved at trykke en enkelt gang på knappen.

PRODUKTOPSÆTNING

Herunder følger en gennemgang af produktets brug og indstillinger. Denne gennemgang referere til knapper og funktioner beskrevet på side 16 til 17.

Sådan afspiller du musik eller radio:

WAKEit tillader dig at høre DAB+ og FM-radiokanaler, samt musik over Bluetooth fra en telefon eller lignende.

1. Vælg om du vil høre DAB+, FM eller Bluetooth ved at trykke på MODE knappen.
2. Brug piletasterne til at skifte kanal eller musiknummer.
3. Nyd musikken!

Parring af en Bluetooth enhed til din WAKEit:

1. Sæt din WAKEit i Bluetooth mode.
2. Hvis der ikke allerede er en enhed tilkoblet vil "Parring" blive vist på displayet. Din WAKEit søger nu efter Bluetooth enheder.
3. Åben Bluetooth indstillingerne på din telefon og sikre dig at Bluetooth er slået til.
4. Find "WAKEit" under tilgængelige Bluetooth enheder og forbind til den. WAKEit siger en lyd, så snart de to enheder er parret og "Forbundet" vil blive vist på skærmen.

Preset favorit radiokanaler

WAKEit kan gemme 32 af dine DAB+ og FM favorit radiokanaler.

1. Lyt til den DAB+ eller FM-radiokanal som du ønsker at gemme.
2. Tryk på PRESET knappen som vil åbne en liste over 32 kanalpladser.
3. Ved hjælp af piletasterne skal du vælge en position på listen du gerne vil gemme kanalen på.
4. Hold ENTER knappen inde indtil skærmen viser "Gemt".

For at lytte til dine gemte radiokanaler:

1. Tryk på PRESET knappen.
2. Bladre i listen over gemte radiokanaler ved hjælp af piletasterne.
3. Når displayet viser din ønskede kanal trykker du på ENTER knappen.

BEMÆRK:

Hvis du står ud for en position som endnu ikke har en radiokanal gemt, vil "Tom" blive vist på displayet.

Sådan sætter du en alarm:

1. Tryk på ALARM knappen for at åbne alarmmenuen.
2. Du kan have op til to alarmer sat til ad gangen. Start med at vælge en af de to alarmer og tryk på ENTER.
3. Den valgte alarm kan slås til eller fra. Hvis du vil indstille alarmerne, skal du sætte den til "Til" og trykke på ENTER knappen for at bekræfte.
4. Vælg nu hvornår alarmerne skal ringe. Bekræft med ENTER.
5. Du skal nu vælge alarmlyden. Du kan vælge mellem 5 forskellige alarmlyde under "Alarmlyde" eller bruge DAB+ eller FM-radio som alarmlyd.
BEMÆRK: Radiostationer skal gemmes under PRESET før de kan bruges.
6. Vælg hvilke dage alarmerne skal ringe. Du kan vælge imellem: "Dagligt", "Hverdage", "Weekender" eller at den kun skal ringe "En gang".
7. Du kan nu vælge hvor mange minutter før, det indbyggede wake-up lys, skal tænde før din alarm. Du kan vælge imellem 5, 10, 15 eller 30 minutter før eller helt vælge at deaktivere wake-up lys ved at vælge "Fra".
8. Din alarm er nu indstillet og "Gemt" vil blive vist på skærmen.
Det er nu tid til at gå i seng!

BEMÆRK:

- Hvis du laver en fejl i din opsætning, kan du altid trykke på ALARM knappen for at gå et skridt tilbage i din opsætning.
- WAKEit har ikke et indbygget batteri. Det betyder at alle gemte alarmer vil blive glemt hvis WAKEit mister strømmen.

Sådan slukker du en alarm:

- Før alarmer ringer:
Åben alarmmenuen ved at trykke på ALARM knappen. Vælg den alarm du vil slukke. Sæt alarmen til "Fra" og tryk på ENTER knappen for at bekræfte.
- Når alarmer ringer:
 - Tryk på ALARM knappen for at slukke alarmer.
 - Tryk på en hvilken som helst anden knap for at Snooze alarmer i 5 minutter.

Indstillinger på WAKEit:

Indstillingerne på WAKEit åbnes ved at trykke på MENU knappen. Man kan finde følgende menu-punkter under indstillinger:

- **Tid/dato:**
Her kan du indstille din WAKEits tid og dato. WAKEit indstiller automatisk tiden ved hjælp af DAB+ signalet, men du har også muligheden for at slå det fra.
- **SW version:**
Viser den gældende software version installeret på din WAKEit.
- **Gendan Fabriksindstillinger:**
Her kan du gendanne din WAKEit til dens fabriksindstillinger. Hvis du oplever problemer med produktet, kan dette være et godt sted at starte.
- **Display lys / Baggrundslis:**
Indstiller displayets lysstyrke.
- **Stations rækkefølge:** (Kan kun findes mens du afspiller DAB+ radio)
Arrangere rækkefølgen af dine DAB+ stationer.
- **Prune / Nedskær:** (Kan kun findes mens du afspiller DAB+ radio)
Fjerner alle DAB+ kanaler uden signal fra din liste. Brugbart hvis du flytter din WAKEit til en ny lokation.
- **Sprog:**
Her kan du vælge hvilket sprog din WAKEit skal bruge.
- **Radiomeddelelser / Fondsbørsmeddelelse:** (Kan kun findes mens du afspiller radio)
Aktiverer radiomeddelelser. For eksempel nyheder eller trafik.
- **DRC:** (Kan kun findes mens du afspiller DAB+ radio)
Hvis du slår DRC til, vil det kunne forbedre lyd kvaliteten af dine radiokanaler i rum med meget baggrundsstøj.
- **Dvale / Sleep:** (Kan kun findes mens du afspiller radio)
Når dvaletilstand er aktiveret, stopper radioen automatisk med at spille efter den ønskede tid.

TROUBLESHOOTING

Hvis du oplever problemer med din WAKEit lister vi her de mest gængse løsninger. Hvis det ikke afhjælper dit problem, kan du kontakte vores kundeservice med en email på info@sackit.dk.

Der kommer ingen lyd ud af min WAKEit

- Tjek om der står "Mute" på dit display. Hvis der gør har du trykket på ENTER knappen mens du spillede radio.
- Forsøg at skrue op for lydstyrken ved at rotere drejeknappen med uret.
- Sørg for, at produktet er tilsluttet en stikkontakt.

Min WAKEit er tændt, men displayet er slukket

- Tjek om displayet er slukket ved at trykke på LIGHT knappen.
- Det er muligt at indstille displayet til at slukke automatisk ved inaktivitet. Dette slås fra igen under indstillinger.

Min WAKEit skratter

- Hvis du benytter Bluetooth skal du sikre dig, at WAKEit og din Bluetooth enhed er inden for 10 meter af hinanden.
- Hvis du benytter DAB+ eller FM skal du sikre dig at antennen er slået helt ud.

Jeg kan ikke oprette Bluetooth forbindelse

- Du skal sikre dig, at WAKEit er i Bluetooth mode. Bluetooth mode findes under MODE knappen.
- Tjek om din WAKEit allerede er koblet til en anden Bluetooth enhed. WAKEit kan kun være koblet til en WAKEit enhed ad gangen.
- Du skal sikre dig, at højttaleren og din Bluetooth enhed er inden for 10 meter af hinanden.
- Du skal sikre dig, at der ikke er nogle forhindringer mellem højttaleren og din Bluetooth enhed.
- Forsøg at forbinde højttaleren til en anden Bluetooth enhed.

Fejl i station scanning i DAB+ eller FM

- Tjek at antennen er trukket helt ud fra bagsiden for at forbedre DAB+ og FM-signalet.

WAKEit skratter eller mister signalet når jeg hører radio via DAB+ eller FM

- Trådløs opladning kan forstyrre radiosignaler. Hvis din WAKEit skratter eller mister signalet når du oplader anbefales det kun at gøre en af tingene ad gangen.
- Tjek at antennen er trukket helt ud på bagsiden for at forbedre DAB+ og FM-signalet.

Min enhed eller WAKEit bliver meget varm ved trådløs opladning

- Den trådløse oplader må ikke tildækkes, da dette kan skabe overophedning
- Oplad ikke en enhed med en stålplade eller magnetisk bagside, da dette kan medføre øget temperature og måske skade begge enheder.

RENGØRING AF PRODUKTET

1. Sluk venligst WAKEit, før du rengør den og fjern den fra strømforsyningen.
2. Anvend ikke flygtige opløsningsmidler (såsom ethanol, kolofonium, toluenopløsningsmiddel) til at rengøre med, da denne type kemikalier kan beskadige produktet.
3. Anvend en fugtig bomulds- eller mikrofiberklud til rengøring.
4. Under rengøringen skal du være opmærksom på at undgå vand ved elektriske indgange. Større mængder vand og væsker kan beskadige WAKEit.

TEKNISKE SPECIFIKATIONER

- Model: WAKEit Multifunctional Clock Radio
- Højtaler output: 3W
- Display: 3.3" LCD
- Frekvens: 100Hz-15KHz (-10dB)
- FM-frekvens: 87.5MHz~108MHz
- DAB-frekvens: 174.928MHz~239.200MHz
- Bluetooth version: 5.0
- Afspilningsmode: DAB+/FM/Bluetooth
- Qi output: 5W, 7.5W, 10W
- Antal charging coils: 1
- Distance for Qi wireless pad: <8mm
- Mål: 150x95x150mm
- Vægt: 740g

VIGTIG SIKKERHEDSINFORMATION

Læs og følg venligst følgende instruktioner for at sikre, at du anvender WAKEit og tilbehør sikkert og korrekt. Produktskader forårsaget af brug i modstrid med følgende information dækkes ikke af garantien.

Advarsel

For at undgå brand, skader eller elektriske stød, skal du overholde følgende retningslinjer:

- Det er forbudt at afmontere eller erstatte dele på enheden. Kontakt venligst professionelt værksted eller kvalificeret servicecenter, hvis der er skader på opladeren eller dens tilbehør.
- Udsæt ikke produktet for regn, vand eller fugtige omgivelser.
- Placér ikke WAKEit i eller tæt på nogen form for væske.
- Hvis produktet bliver vådt, skal det slukkes med det samme og kundeservice skal kontaktes.
- Placér ikke WAKEit i eller tæt på kraftig varme eller ild (eksempelvis stearinlys, ildsteder eller direkte sollys).
- Hvis det lyner, skal du slukke for produktet.
- Brug ikke produktet i områder med støv eller vibrationer.
- Brug ikke overdreven styrke eller vold til betjening af produktet.
- Hvis produktet er under 5°C når du modtager det, skal du tage det ud af emballagen og vente til, det har opnået stuetemperatur, før du slutter det til strøm.
- For at undgå overophedning af produktet, skal der være luft omkring produktet. Placér WAKEit, så der er minimum 10 cm frit omkring den.
- Benyt kun produktet på en stabil, flad og plan overfalde.
- Benyt ikke den trådløse oplader hvis din enhed har en stålplade eller magnetisk bagside, da dette kan skade enheden.
- Brug kun den officielle WAKEit strømforsyning. Hvis du mangler en strømforsyning kan du altid kontakte vores kundeservice.

BORTSKAFFELSE AF PRODUKTET

WAKEit er fremstillet i genanvendelige højkvalitetsmaterialer. Du må ikke smide højttaleren ud sammen med din dagrenovation. Radioen skal bortskaffes i overensstemmelse med lokale retningslinjer for bortskaffelse af elektronik. Forkert bortskaffelse af højttaleren har konsekvenser for miljø og sundhed.



VIELEN DANK!

Herzlichen Glückwunsch zu Ihrem neuen Kauf. Bitte lesen Sie die Bedienungsanleitung gründlich durch, bevor Sie das Produkt in Gebrauch nehmen und heben Sie diese für das spätere Nachschlagen auf. Fehler im Text, in den Abbildungen oder der technische Angaben sind ohne Gewähr. Sollten Sie technische Probleme haben, kontaktieren Sie bitte unseren Kundenservice info@sackit.de. Wir hoffen, dass Sie viel Freude an Ihrem neuen WAKEit haben werden.

Genießen Sie den puren Sound!

VERPACKUNGSINHALT

- 1 x WAKEit
- 1 x Quick Start Guide
- 1 x Stromversorgung AC / DC

Quick Start Guide

Bei der ersten Anwendung gehen Sie wie folgt vor:

1. Verbinden Sie WAKEit mit dem mitgelieferten Adapter und stecken Sie ihn in den Stecker.
2. Drehen Sie den Knopf (1) im Uhrzeigersinn, um WAKEit einzuschalten.

(Denken Sie daran, die Antenne auf der Rückseite rauszuziehen, bevor Sie das Radio einschalten).

PRODUKTÜBERSICHT

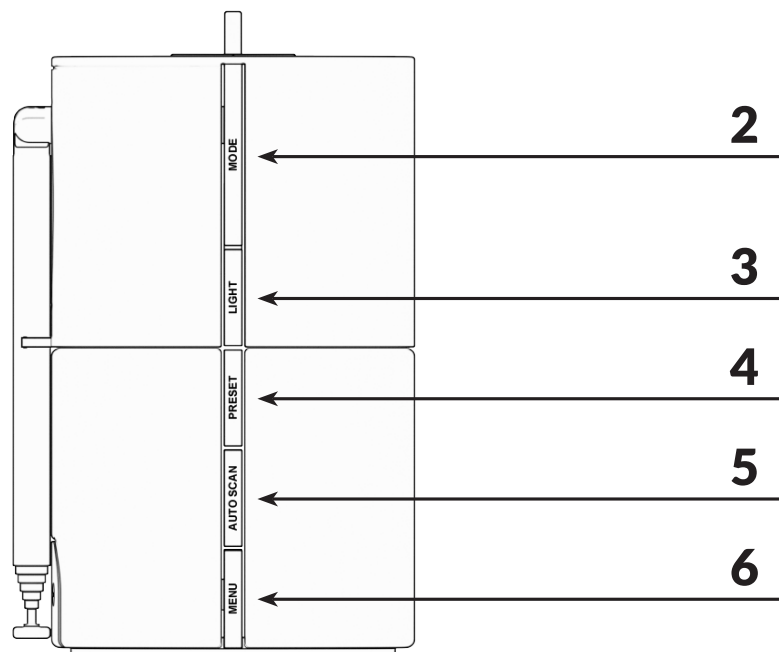
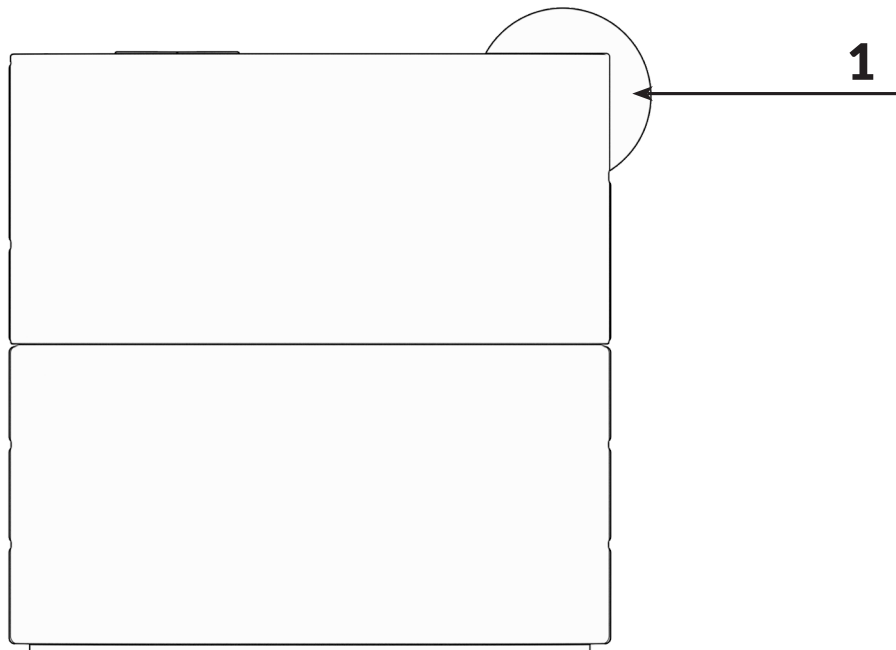

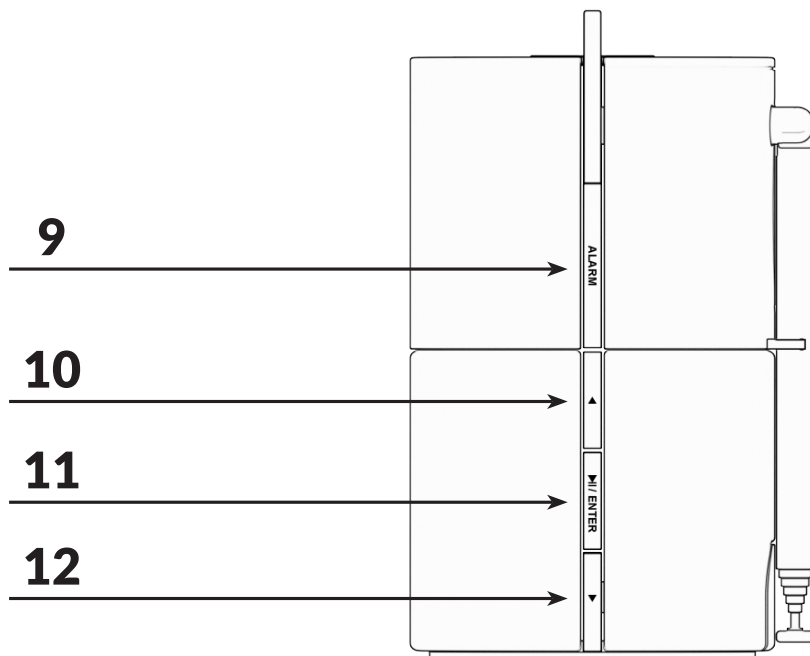
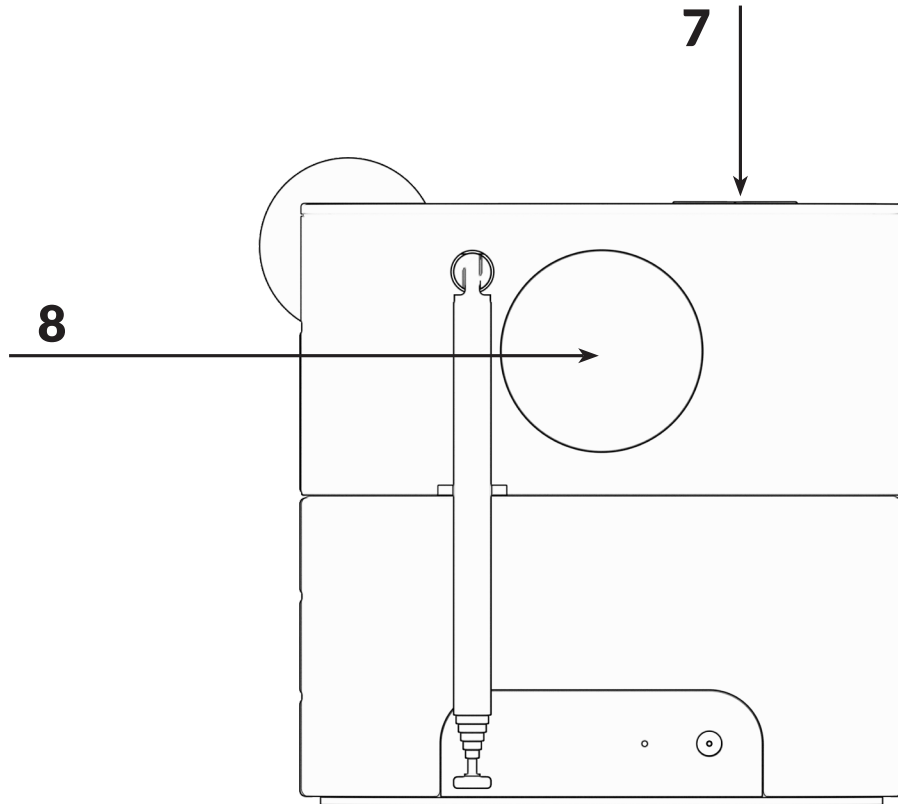

TASTENFUNKTIONEN

Eine Beschreibung aller Knöpfe und Funktionen bekommen Sie hier. Bitte sehen Sie sich die Abbildung genau an, damit Sie alle Knöpfe und Funktionen kennenlernen.

1. Drehknopf

- Drehen Sie den Drehknopf im Uhrzeigersinn, um WAKEit einzuschalten. Gegen den Uhrzeigersinn drehen, um es auszuschalten.
- Der Drehknopf regelt auch die Lautstärke. Drehen Sie den Drehknopf im Uhrzeigersinn, um die Lautstärke zu erhöhen, und gegen den Uhrzeigersinn, um sie zu verringern.

2. MODE

- Drücken Sie den MODE-Knopf, um zwischen den drei Funktionen umzuschalten: DAB+-Radio, FM-Radio oder Bluetooth.
- Drücken Sie die MODE-Taste und halten Sie sie gedrückt, um das Radio oder Bluetooth auszuschalten.

3. LIGHT

- Drücken Sie auf LIGHT, um die Displayhelligkeit anzupassen.
- Drücken Sie die LIGHT-Taste, um die Bildschirmhelligkeit einzustellen.
- Halten Sie die LIGHT-Taste gedrückt, um das Wecklicht auf der Rückseite ein-/auszuschalten.

4. PRESET

- Wenn sich WAKEit im DAB+ oder FM-Modus befindet, drücken Sie die Taste PRESET, um auf die Liste der voreingestellten Sender zuzugreifen.
- Die Taste PRESET funktioniert nur, wenn sich WAKEit im DAB+- oder FM-Modus befindet.
- Wir gehen die Schritte zum Speichern von Radiosendern auf Seite 28 durch.

5. AUTO SCAN

- Wenn sich WAKEit im DAB+- oder FM-Modus befindet, können Sie durch Drücken der Taste AUTO SCAN einen Suchlauf nach verfügbaren Sendern starten.

6. MENU

- Drücken Sie die MENU-Taste, um auf die Einstellungen von WAKEit zuzugreifen.
- Die Einstellungen werden auf Seite 29 erklärt.

7. Kabelloses Laden

- Oben auf dem WAKEit finden Sie das kabellose Ladegerät (gekennzeichnet durch das X).
- Wenn das WAKEit eingeschaltet ist, legen Sie ein Gerät, das drahtloses Laden unterstützt, auf das Ladepad. Das Gerät beginnt dann automatisch mit dem Aufladen.

HINWEIS:

Das drahtlose Aufladen kann die Funksignale stören. Es wird daher nicht empfohlen, ein Gerät aufzuladen, während es sich im DAB+- oder FM-Modus befindet. Seien Sie sich dessen bewusst, wenn Sie die Funkkanäle als Alarm verwenden möchten, während Sie Ihr Telefon aufladen.

8. Wecklicht

- Auf der Rückseite von WAKEit finden Sie das Wecklicht.
- Wenn es aktiviert ist, beginnt das Wecklicht vor Ihrem Wecker und emuliert den Sonnenaufgang.
- Das Wecklicht kann auch als Nachtlicht verwendet werden, indem es mit der LIGHT-Taste ein- und ausgeschaltet wird.

9. ALARM

- Drücken Sie die ALARM-Taste, um einen Wecker zu stellen. Sie können bis zu 2 Alarme gleichzeitig einstellen lassen.
- Wenn ein Alarm ausgelöst wird, drücken Sie die ALARM-Taste, um ihn zu stoppen. (Alle anderen Tasten lassen den Alarm für 5 Minuten einschlafen)
- Auf Seite 28 können Sie sehen, wie Sie einen Alarm einstellen.

Die Funktionen der Pfeilknöpfe, Play/Pause/ENTER

10 & 12. Pfeile hoch & runter

- Im DAB+-Modus: Drücken Sie die Pfeiltasten Auf und Ab, um Sender auszuwählen.
- Im FM-Modus: Halten Sie eine der Pfeiltasten gedrückt, um das Band nach dem nächsten Sender zu durchsuchen.
- Im Bluetooth-Modus: Drücken Sie die Pfeiltasten, um den vorherigen oder nächsten Titel abzuspielen.
- Unter Einstellungen oder Alarmmenü-Liste: Drücken Sie die Tasten, um zu navigieren oder Einstellungen anzupassen.

11. Wiedergabe/Pause/ENTER

- Im DAB+- und FM-Modus: Drücken Sie die ENTER-Taste, um den Ton stummzuschalten.
- Im Bluetooth-Modus: Drücken Sie die ENTER-Taste, um die Musik anzuhalten oder abzuspielen.
- Unter der Menü- oder Alarmmenü-Liste: Drücken Sie diese Taste zur Auswahl und Bestätigung.
- Während eines eingehenden Anrufs (Nur wenn WAKEit mit Bluetooth verbunden ist): Drücken Sie die ENTER-Taste, um den Anruf entgegenzunehmen. Drücken Sie die Taste und halten Sie sie gedrückt, um den Anruf abzulehnen. Während eines Anrufs: Drücken Sie die ENTER-Taste, um den Anruf zu beenden.

PRODUKTEINRICHTUNG

Wie man Musik oder Radio abspielt:

Mit WAKEit können Sie DAB+- und FM-Radiokanäle sowie Musik über Bluetooth hören, wenn Sie mit einem Telefon oder einem anderen Gerät verbunden sind.

1. Wählen Sie zwischen DAB+, FM oder Bluetooth, indem Sie die MODE-Taste drücken.
2. Mit den Pfeiltasten können Sie die Kanäle oder den Musiktitel wechseln
3. Genießen Sie die Musik!

Paaren Sie ein Bluetooth Gerät mit dem WAKEit:

1. Versetzen Sie das WAKEit in den Bluetooth-Modus.
2. Wenn kein Gerät angeschlossen ist, wird "Verbinden" auf dem Display angezeigt. Dies bedeutet, dass Ihr WAKEit nach Bluetooth-Geräten sucht.
3. Gehen Sie zu den Bluetooth-Einstellungen Ihres Telefons/Geräts und stellen Sie sicher, dass Bluetooth eingeschaltet ist.
4. Suchen Sie "WAKEit" in der Liste der Bluetooth-Geräte und stellen Sie eine Verbindung zu diesem Gerät her. WAKEit gibt einen Ton ab, sobald es gekoppelt ist, und "Verbunden" wird auf dem Display angezeigt.

Voreingestellte Lieblingssender:

Mit WAKEit können Sie 32 Ihrer bevorzugten DAB+- und FM-Sender als Voreinstellung speichern. Die Taste PRESET funktioniert nur, wenn sich WAKEit im DAB+ oder FM-Modus befindet.

1. Spielen Sie den Radiosender ab, den Sie speichern möchten.
2. Drücken Sie die Taste PRESET, um eine Liste mit 32 Radiosendern zu öffnen.
3. Verwenden Sie die Pfeiltasten, um eine Position in der Liste auszuwählen, auf der Sie den aktuellen Radiosender speichern möchten.
4. Drücken und halten Sie die ENTER-Taste gedrückt, bis auf dem Display "Gespeichert" angezeigt wird.

So hören Sie Ihren gespeicherten Lieblingssender:

1. Drücken Sie die Taste PRESET
2. Wählen Sie mit den Pfeiltasten den gewünschten voreingestellten Radiosender aus.
3. Drücken Sie ENTER, wenn das Display den gewünschten Radiosender zur Wiedergabe anzeigt.

HINWEIS:

Wenn Sie einen voreingestellten Sender wählen, dem noch kein Sender zugewiesen wurde, wird "Leer" angezeigt.

Wecker Einstellung:

1. Drücken Sie die ALARM-Taste, um das Alarmmenü aufzurufen.
2. Sie können bis zu zwei Alarme gleichzeitig einstellen lassen. Beginnen Sie mit der Auswahl des Alarms, den Sie einstellen möchten, und drücken Sie zur Bestätigung die ENTER-Taste.
3. Der gewählte Alarm kann ein-/ausgeschaltet werden. Wenn Sie einen Alarm einstellen möchten, müssen Sie den Alarm auf "Ein" stellen und zur Bestätigung die ENTER-Taste drücken.
4. Wählen Sie nun die Zeit, zu der der Alarm ausgelöst werden soll. Bestätigen Sie mit ENTER.
5. Nun müssen Sie den Alarmton auswählen. Sie können unter "Töne" zwischen 5 verschiedenen Tönen wählen oder das DAB+ oder FM-Radio als Weckton verwenden.
HINWEIS: Radiokanäle müssen unter VOREINSTELLUNG gespeichert werden, um verwendet werden zu können.
6. Wählen Sie aus, an welchen Tagen der Alarm ertönt. Sie können wählen zwischen "Täglich", "Wochentage", "Wochenenden" oder dass er nur "Einmal" rufen soll.
7. Sie können nun wählen, wie viele Minuten vor dem Wecken das Wecklicht aufleuchtet. Sie können zwischen 5, 10, 15 und 30 Minuten vor dem Wecken wählen, oder Sie können wählen, dass das Wecklicht überhaupt nicht eingeschaltet wird, indem Sie "Aus" wählen.
8. Ihr Wecker ist jetzt eingestellt, und eine "Gespeichert"-Meldung wird angezeigt.
9. Jetzt ist es Zeit, schlafen zu gehen!

HINWEIS:

- Wenn Ihnen bei der Einstellung Ihres Weckers ein Fehler unterlaufen ist, können Sie die ALARM-Taste drücken, um zum vorherigen Schritt zurückzukehren.
- WAKEit hat keine eingebaute Batterie. Das bedeutet, dass alle gespeicherten Alarme vergessen

werden, wenn das WAKEit seine Leistung verliert.

So schalten Sie den Wecker aus:

- Bevor der Alarm ausgelöst wird:
Rufen Sie das Alarmmenü auf, indem Sie die ALARM-Taste drücken. Wählen Sie aus, welchen Alarm Sie ausschalten möchten. Stellen Sie den Alarm auf "Aus" und drücken Sie zur Bestätigung die ENTER-Taste.
- Wenn der Alarm ertönt: Stellen Sie den Alarm auf "Aus":
 - Drücken Sie die ALARM-Taste, um den Alarm zu deaktivieren.
 - Drücken Sie eine beliebige andere Taste, um den Alarm für 5 Minuten in den Schlummermodus zu versetzen.

Einstellungen auf WAKEit:

Drücken Sie die MENU-Taste, um Einstellungen für WAKEit einzugeben. Unter Einstellungen finden Sie folgende Menüpunkte:

- **Zeit/Datum:**
Hier können Sie die Uhrzeit und das Datum für WAKEit einstellen. WAKEit stellt seine Zeit normalerweise automatisch mit der DAB+-Signal, aber hier haben Sie auch die Möglichkeit, diese Funktion abzuschalten.
- **SW-Version:**
Zeigt die aktuelle Software-Version an, die auf Ihrem WAKEit installiert ist.
- **Werkseinstellung:**
Hier können Sie Ihr WAKEit auf die Werkseinstellungen zurücksetzen. Wenn Sie Probleme mit dem Produkt haben, wird diese ist ein guter Ausgangspunkt.
- **Hintergrundbeleuchtung:**
Stellt die Helligkeit der Anzeige ein.
- **Senderreihenfolge:** (Wird gefunden, wenn Sie DAB+-Radio spielen)
Ordnen Sie die Reihenfolge der DAB+ Stationen.
- **Prune / Lehren:** (Wird gefunden, wenn Sie DAB+-Radio spielen)
Entfernt alle DAB+-Kanäle aus Ihrer Liste, die ein schlechtes Signal haben. Nützlich, wenn Sie Ihr WAKEit an eine neue Position verschieben.
- **Sprache:**
Hier können Sie die Sprache des WAKEit wählen.
- **Ankündigung:** (Wird gefunden, wenn Sie Radio spielen)
Aktiviert Radioansagen. Zum Beispiel Nachrichten oder Verkehr.
- **DRC:** (Wird gefunden, wenn Sie DAB+-Radio spielen)
Wenn DRC eingeschaltet ist, verbessert es die Tonqualität Ihrer Funkkanäle in Räumen mit mehr Hintergrund Lärm.
- **Ruhemodus / Sleep:** (Wird gefunden, wenn Sie Radio spielen)
Wenn der ruhemodus aktiviert ist, hört das Radio nach der gewünschten Zeit automatisch auf zu spielen.

PROBLEMLÖSUNG

Wenn Sie Probleme mit der Bedienung erleben, bitten wir Sie folgende Lösungen auszuprobieren. Sollten die folgenden Lösungen nicht helfen, kontaktieren Sie bitte unseren Kundendienst: info@sackit.dk

Es kommt kein Ton aus meinem WAKEit

- Überprüfen Sie, ob auf Ihrem Display "Stumm" angezeigt wird. Wenn ja, drücken Sie die ENTER-Taste, während Sie Radio spielen.
- Versuchen Sie, die Lautstärke Ihres Bluetooth-Geräts oder des Lautsprechers zu erhöhen.
- Bitte stellen Sie sicher, dass das Produkt an eine Steckdose angeschlossen ist.

Mein WAKEit ist eingeschaltet, aber das Display ist ausgeschaltet

- Überprüfen Sie, ob das Display ausgeschaltet ist, indem Sie die LIGHT-Taste drücken.
- Es ist möglich, die Anzeige so einzustellen, dass sie sich bei Inaktivität automatisch ausschaltet. Dies wird unter Einstellungen wieder ausgeschaltet.

Mein WAKEit schnarrt

- Wenn Sie die Bluetooth Funktion nutzen versichern Sie sich, dass Sie die Reichweite von maximal 10 Meter einhalten.
- Wenn Sie die DAB+ oder FM Sender benutzen überprüfen Sie, ob die Antenne herausgezogen worden ist.

Ich kann keine Bluetooth Verbindung herstellen

- Stellen Sie sicher, dass sich WAKEit im richtigen Bluetooth-Pairing-Modus befindet.
- Überprüfen Sie, ob Ihr WAKEit bereits mit einem anderen Bluetooth-Gerät verbunden ist. WAKEit kann jeweils nur an ein WAKEit-Gerät angeschlossen werden.
- Bitte stellen Sie sicher, dass sich der Lautsprecher und Ihr Bluetooth-Gerät innerhalb von 10 Metern voneinander befinden.
- Bitte stellen Sie sicher, dass sich keine Hindernisse zwischen dem Lautsprecher und Ihrem Bluetooth-Gerät befinden.
- Versuchen Sie, ein anderes Bluetooth-Gerät anzuschließen.

Fehler im Senderdurchlauf DAB+ oder FM

- Überprüfen Sie, ob die Antenne funktioniert oder stellen Sie die Funktion zurück.

WAKEit hat Radio statisch oder verliert das Signal, wenn ich Radio aus dem DAB + - oder FM-Modus höre

- Verwenden Sie kein drahtloses Laden, während Sie Radio hören, da das drahtlose Ladegerät das WAKEits-Funksignal stört.
- Überprüfen Sie, ob die Antenne vollständig ausgefahren ist, um das Funksignal zu verbessern.

Beim Aufladen wird mein Handy oder WAKEit sehr warm

- Die kabellose Laden darf niemals zugedeckt werden, da es zu Überhitzungen führen kann.
- Laden Sie kein Handy mit einer Stahl- oder magnetischen Rückenseite, da es zur erhöhten Temperatur und Schäden führen kann.

REINIGUNG

1. Schalten Sie WAKEit aus, bevor Sie es Säubern.
2. Bitte verwenden Sie keine chemischen Mittel für die Reinigung.
3. Verwenden Sie ein feuchtes Baumwoll- oder Mikrofasertuch für die Reinigung.
4. Vermeiden Sie während der Reinigung, dass Wasser in den elektrische Eingänge eindringen.
Große Mengen an Flüssigkeiten, können Ihren WAKEit beschädigen.

PRODUKTSPEZIFIKATIONEN

- Modell: WAKEit Multifunctional Clock Radio
- Lautsprecher:3W
- Bildschirm: 3.3" LCD
- Frequenz: 100Hz-15KHz (-10dB)
- FM-Frequenz: 87.5MHz~108MHz
- DAB-Frequenz: 174.928MHz~239.200MHz
- Bluetooth Version: 5.0
- Modus: DAB+/FM/Bluetooth
- Qi Ausgang: 5W, 7.5W, 10W
- Anzahl der Ladespulen: 1
- Reichweite bei Qi Wireless pad: <8mm
- Größe: 150x95x150mm
- Gewicht: 740g

WARNHIWEISE

Bitte lesen Sie folgende Hinweise durch und folgen Sie die Anleitung, um sicherzustellen, dass Sie das kabellose Ladegerät korrekt und sicher benutzen. Produktschäden auf Grund von Falschanwendung werden nicht von der Garantie gedeckt.

Achtung

Um Brand, Schäden und elektrische Schläge zu vermeiden, müssen Sie folgende Richtlinien einhalten:

- Es ist verboten Teile des WAKEit abzuschrauben oder sonstige Teile zu ersetzen. Kontaktieren Sie ein qualifiziertes Servicecenter, falls Schäden auf dem Gerät oder dem Zubehör vorzufinden sind.
- Setzen Sie WAKEit nicht dem Regen oder Feuchtigkeit aus.
- Stellen Sie WAKEit nicht direkt in oder in der Nähe von Flüssigkeiten.
- Wenn WAKEit nass wird, schalten Sie es sofort aus und kontaktieren Sie unseren Kundendienst.
- Stellen Sie WAKEit nicht in der Nähe von kräftiger Hitze oder Feuer (z.B. Kerzen, Lagerfeuer oder direktes Sonnenlicht)
- Bei Donnerwetter sollten Sie WAKEit bitte ausschalten.
- Vermeiden Sie den Gebrauch von WAKEit in Umgebungen, wo viel Staub ist und Vibrationen vorkommen
- Bitte keine Gewaltanwendung bei der Anwendung
- Wenn WAKEit bei Empfang kälter als 5°C ist, müssen Sie sie aus der Verpackung nehmen und warten bis sie die Raumtemperatur erreicht hat, bevor Sie WAKEit anschließen.
- Um eine Überhitzung zu vermeiden, muss WAKEit rundum Luft haben. Platzieren Sie WAKEit so, dass es ungefähr 10 Cm Platz rundum hat.
- Benutzen WAKEit nur auf einem stabilen, flachen und ebenen Untergrund.
- Falls Ihr Handy eine Stahlplatte oder eine magnetische Rückenseite hat, sollten Sie das kabellose Ladegerät nicht nutzen, da dieses zu Schäden führen kann.
- Bevor Sie WAKEit an die Steckdose anschließen, müssen Sie sicher sein, dass Sie eine korrekte Stromversorgung verwenden. Wenn nicht, sollten Sie WAKEit nicht anschließen.

BESEITIGUNG DES PRODUKTES

WAKEit ist aus wiederverwendbaren Qualitätsmaterialien hergestellt. Es ist nicht erlaubt diese mit dem Haushaltsmüll zu entsorgen. WAKEit muss nach den geltenden Richtlinien für Elektromüll entsorgt werden. Eine falsche Entsorgung hat eine negative Auswirkung auf sowohl die Umwelt als auch auf die Gesundheit.

SACK^{it}®